



DAT Wentylatory

50-451 Wrocław, ul. Komuny Paryskiej 34/4
tel./fax 071/342 53 89; 071/341 90 14
tel. 071/78 91 772; 071/78 91 773
www.dat.wroc.pl
dat@dat.wroc.pl

WENTYLATORY KANAŁOWE

K

KONSTRUKCJA:

Wentylatory promieniowe o zwartej konstrukcji przeznaczone do montażu w dowolnej pozycji, w kanałach o średnicach od 100mm do 315mm. Obudowa wykonana jest z galwanizowanej blachy stalowej. Wirnik z łopatkami wygiętymi do tyłu, z tworzywa sztucznego dla modeli 100M-160M lub ze stali dla modeli 160XL-315L. W komplecie wspornik montażowy.



SILNIK ELEKTRYCZNY:

Jednofazowy 230V, 50Hz, z wirującą obudową, przystosowany do regulacji prędkości obrotowej: płynnie – regulatorem tyrystorowym, pięciostopniowo – regulatorem transformatorowym. Silniki do wielkości 125M posiadają zabezpieczenie impedancyjne, od wielkości 125XL posiadają zabezpieczenia termiczne przez wyłączniki integralne z automatycznym resetowaniem włączone w obwód uzwojenia. Klasa izolacji B, stopień ochrony IP44.

ZASTOSOWANIE:

Stosowane jako nawiewne lub wyciągowe do wentylacji ogólnej pomieszczeń o charakterze użytkowym i przemysłowym, np. mieszkania, biura, sklepy, lokale gastronomiczne, itp. Maksymalna temperatura przetłaczanego czynnika (bez regulacji obrotów): wg tabeli poniżej.

WYMIARY:

Typ	ϕd [mm]	ϕD [mm]	L [mm]	X [mm]	A [mm]	B [mm]
K 100M	100	218	218	112	26	26
K 100XL	100	246	213	124	26	26
K 125M	125	218	196	112	27	27
K 125XL	125	246	203	124	26	26
K 150/160M	150/160	286	202/198	148	25	25/26
K 150/160XL	150/160	336	226/221	174	29	26
K 200M	200	336	205	184	30	27
K 200L	200	336	231	184	30	27
K 250M	250	336	177	184	30	27
K 250L	250	336	202	184	30	27
K 315M	315	408	220	222	32	27
K 315L	315	408	225	222	38	27

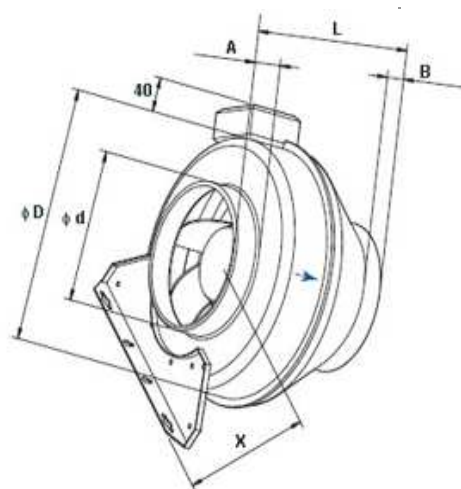

DANE TECHNICZNE:

Typ	wydajność max [m ³ /h]	spręż max [Pa]	obroty [1/min]	moc silnika [kW]	natężenie prądu [A]	zasilanie [V]	poziom dźwięku [dB(A)] z 3m	max temp. [°C]	masa [kg]
K 100M	184	155	2443	0,030	0,17	230	38	70	2
K 100XL	266	360	2425	0,059	0,25	230	48	70	4,5
K 125M	203	160	2483	0,029	0,17	230	34	70	2
K 125XL	352	345	2390	0,062	0,27	230	50	70	4,5
K 150/160M	488	340	2499	0,059	0,26	230	44	70	3
K 150/160XL	770	420	2553	0,105	0,46	230	53	70	3,9
K 200M	776	420	2551	0,106	0,46	230	51	70	3,8
K 200L	968	540	2630	0,158	0,71	230	50	68	4,5
K 250M	778	400	2579	0,103	0,45	230	49	70	4
K 250L	961	530	2640	0,157	0,70	230	49	70	5
K 315M	1249	590	2580	0,202	0,89	230	47	63	7
K 315L	1728	740	2318	0,318	1,39	230	50	57	9



DAT Wentylatory

50-451 Wrocław, ul. Komuny Paryskiej 34/4
tel./fax 071/ 342 53 89; 071/ 341 90 14
tel. 071/ 78 91 772; 071/78 91 773
www.dat.wroc.pl
dat@dat.wroc.pl

WENTYLATORY KANAŁOWE K

CHARAKTERYSTYKI:

K 100M

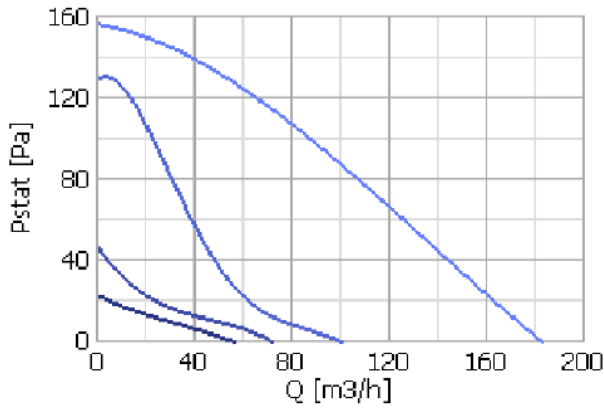

K 100XL

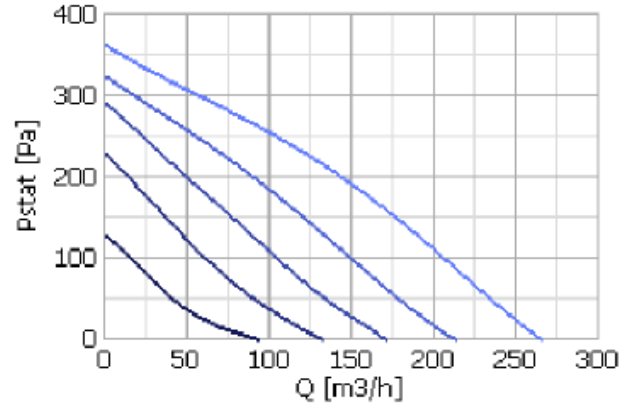

K 125M

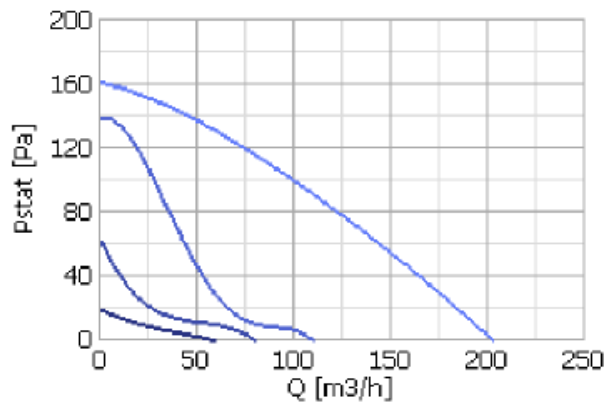

K 125XL

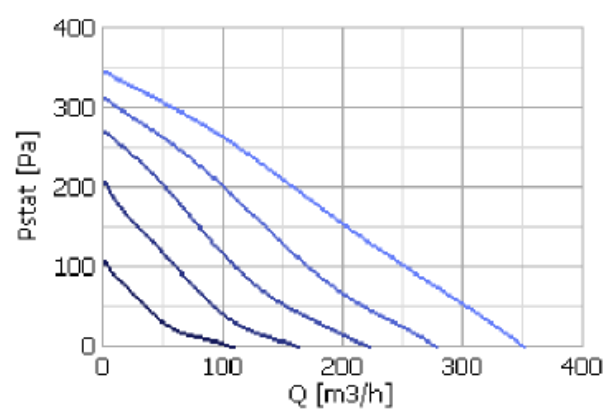

K 150/160M

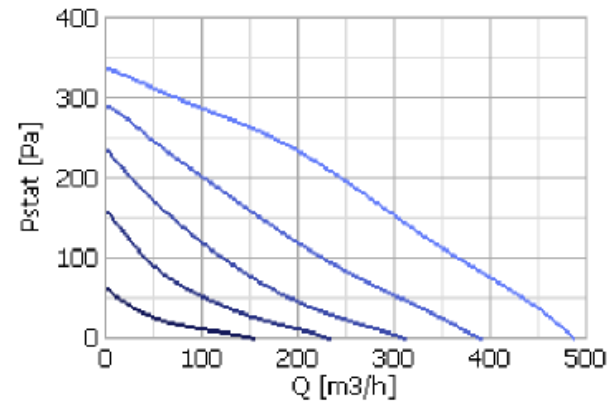

K 150/160XL

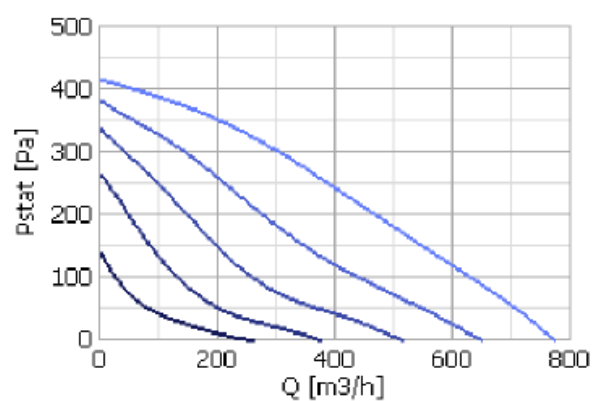



DAT Wentylatory

50-451 Wrocław, ul. Komuny Paryskiej 34/4
tel./fax 071/ 342 53 89; 071/ 341 90 14
tel. 071/ 78 91 772; 071/78 91 773
www.dat.wroc.pl
dat@dat.wroc.pl

WENTYLATORY KANAŁOWE K

K 200M

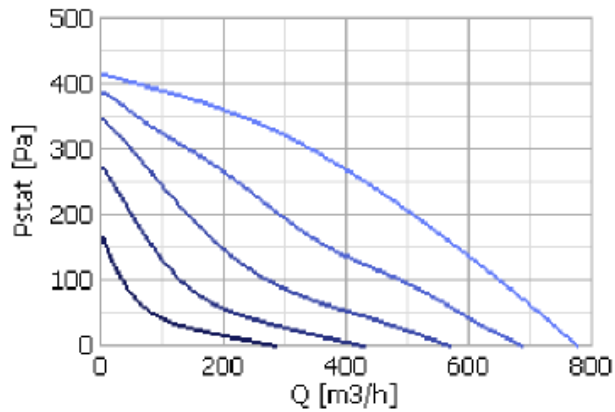

K 200L

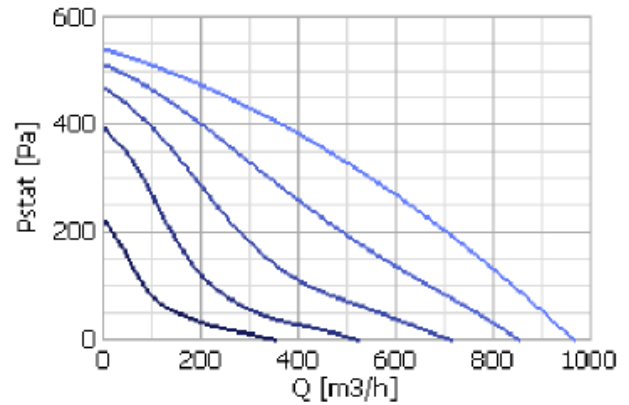

K 250M

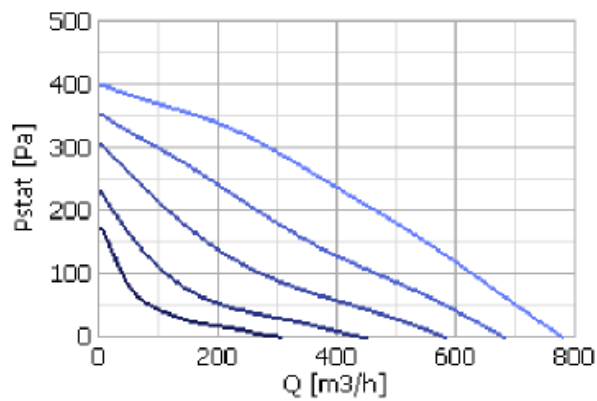

K 250L

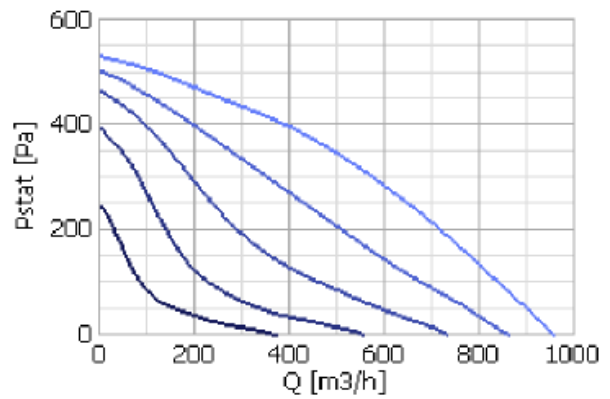

K 315M

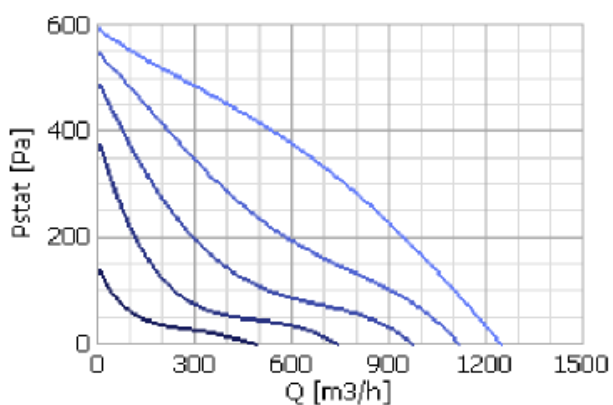

K 315L

