



DAT Wentylatory

50-451 Wrocław, ul. Komuny Paryskiej 34/4
tel./fax 71/342 53 89; 71/ 341 90 14
tel. 71/78 91 772; 71/78 91 773
www.dat.wroc.pl
dat@dat.wroc.pl

WENTYLATORY ŚCIENNE VENT-V



Wentylator ścienny VENT-V

KONSTRUKCJA:

Promieniowe wentylatory kanałowe serii VENT-V dostępne są w 7 wersjach, w średnicach nominalnych od 100 do 315mm. Model o średnicy 315mm występuje w dwóch wersjach: B o niższej i L o wyższej charakterystyce, Pozostałe modele występują tylko w wersji L.

Obudowy wentylatorów serii VENT-V wykonane są z galwanizowanej blachy stalowej. Puszka przyłączeniowa znajduje się bezpośrednio na obudowie. Wirniki z łopatkami pochylonymi do tyłu przystosowane są do transportu maksymalnej ilości powietrza przy wysokim ciśnieniu statycznym oraz minimalnym poziomie hałasu.

SILNIK ELEKTRYCZNY:

We wszystkich modelach wentylatorów VENT-V zastosowane są silniki jednofazowe 230V, 50Hz. Stopień ochrony IP44, klasa izolacji B. Standardowo silniki wyposażone są w termiczne zabezpieczenie uzwojenia przed przeciążeniem i bezobsługowe łożyska kulkowe. Wszystkie silniki są przystosowane do napięciowej regulacji prędkości obrotowej.

ZASTOSOWANIE:

Seria wentylatorów VENT-V znajduje zastosowanie w instalacjach wentylacji mechanicznej, gdzie zachodzi potrzeba instalowania wentylatora na powierzchni ściany; do wentylacji nawiewnej i wywiewnej mieszkań, biur, sklepów, barów, kawiarni, restauracji. W przemyśle mogą być stosowane w układach chłodzących, odciągach miejscowych, wentylacji warsztatów, szatni.

WYMIARY:

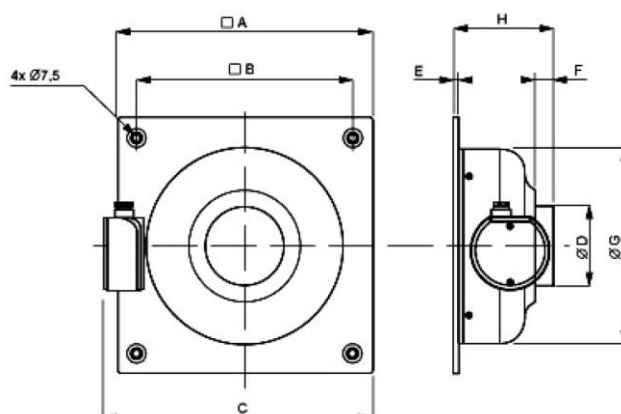

Typ	A [mm]	B [mm]	C [mm]	ϕ D [mm]	E [mm]	F [mm]	ϕ G [mm]	H [mm]
VENT-V-100L	315	265	331	97,5	6	23	240	123
VENT-V-125L	315	265	331	122,5	6	27	240	127
VENT-V-160L	400	350	418	157	6	28	330	130
VENT-V-200L	400	350	418	198	6	27	330	143
VENT-V-250L	400	350	418	248	6	27	330	132
VENT-V-315L/B	450	400	477	312	6	25	398	147



DAT Wentylatory

50-451 Wrocław, ul. Komuny Paryskiej 34/4
 tel./fax 71/342 53 89; 71/341 90 14
 tel. 71/78 91 772; 71/78 91 773
 www.dat.wroc.pl
 dat@dat.wroc.pl

WENTYLATORY ŚCIENNE VENT-V

DANE TECHNICZNE:

Typ	wydajność max [m³/h]	spręż max [Pa]	obroty [1/min]	moc silnika [W]	natężenie prądu [A]	zasilanie [V]	poziom mocy akustycznej [dB(A)]	max temp. [°C]	masa [kg]
VENT-V-100L	350	375	2450	74	0,31	230	53	60	3
VENT-V-125L	450	345	2470	80	0,34	230	51	60	3
VENT-V-160L	800	400	2740	124	0,58	230	59	60	5
VENT-V-200L	1020	540	2570	152	0,65	230	56	60	5
VENT-V-250L	1050	570	2710	168	0,72	230	58	60	6
VENT-V-315B	1430	700	2520	217	0,95	230	61	50	8
VENT-V-315L	1580	760	2720	258	1,20	230	64	50	8

CHARAKTERYSTYKI:

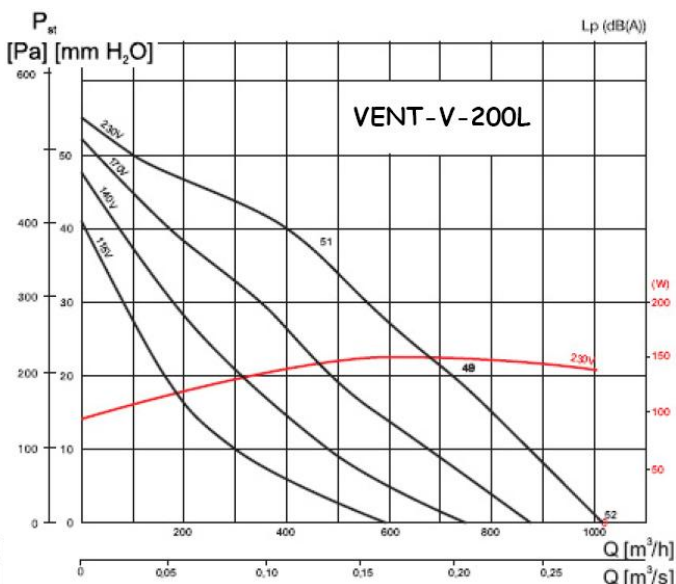
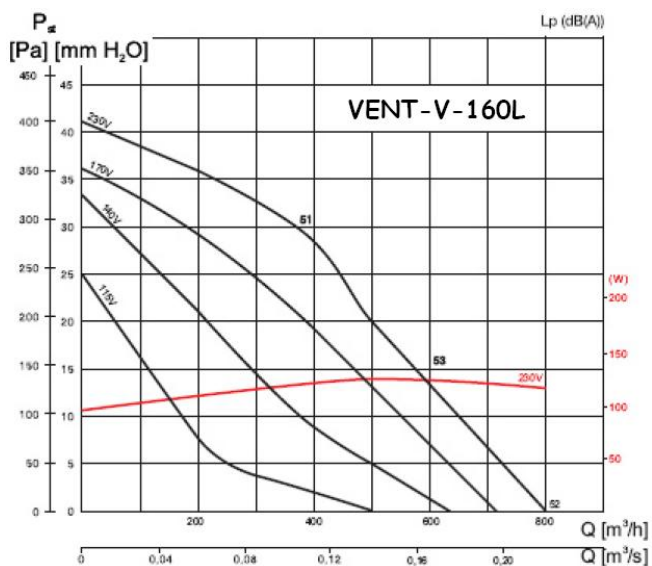
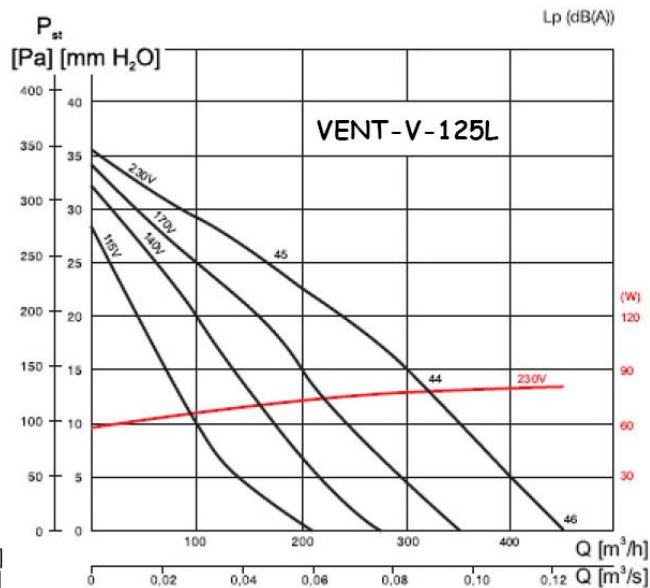
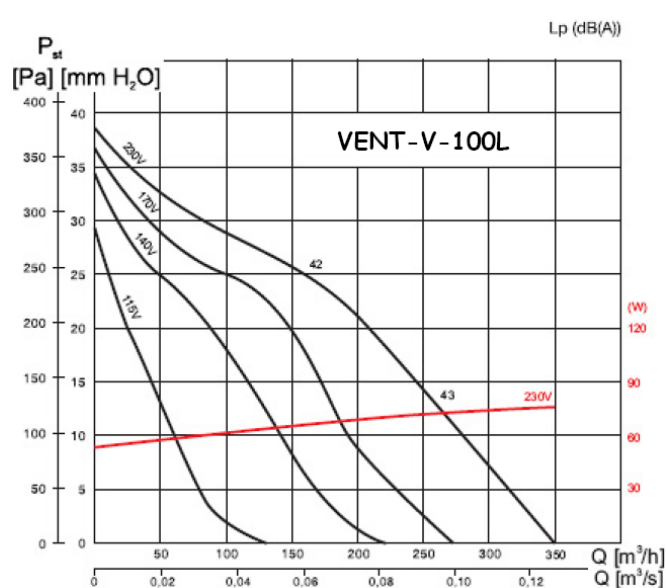



DAT Wentylatory

50-451 Wrocław, ul. Komuny Paryskiej 34/4
tel./fax 71/342 53 89; 71/341 90 14
tel. 71/78 91 772; 71/78 91 773
www.dat.wroc.pl
dat@dat.wroc.pl

WENTYLATORY ŚCIENNE VENT-V

